

Bild 1

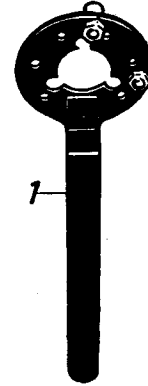

1 Halter für Kupplung

28 91 00 900



Bild 2



1 Steckschlüssel für Antriebswelle

28 91 00 901

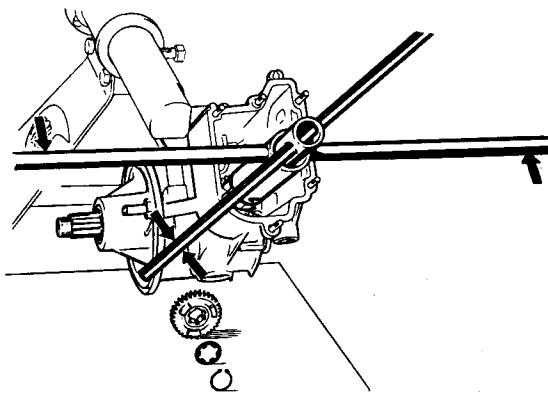
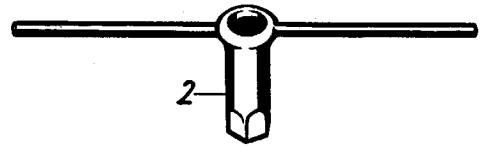
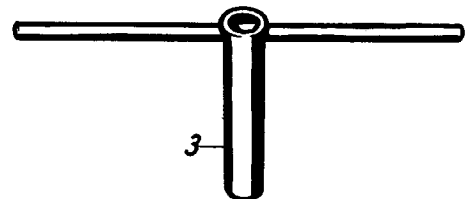

1 Halteschlüssel für Antriebswelle

28 91 00 902

Die im folgenden aufgeführten Werkzeuge Prima V werden grundsätzlich nur als Satz abgegeben. Teile-Nr. 29 91 00 909.



Bild 3 a



Bild 3 d

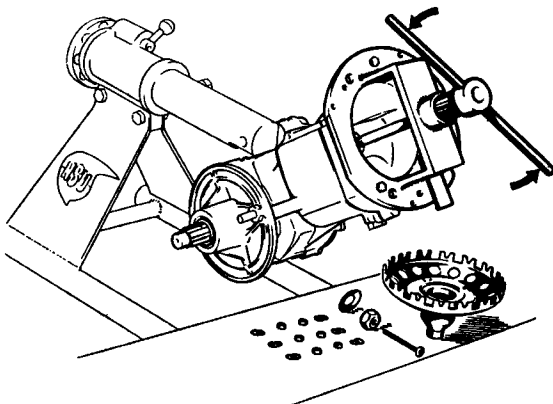

Bild 3 b

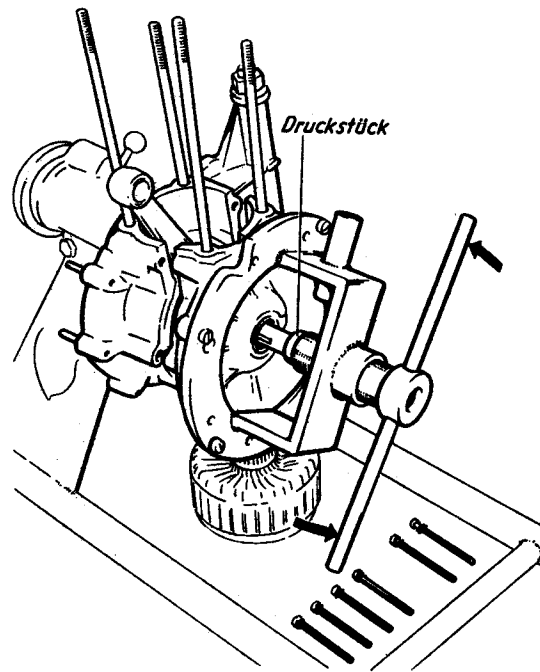

1 Montagewerkzeug für Kurbeltrieb, Kupplung usw.

28 91 00 903

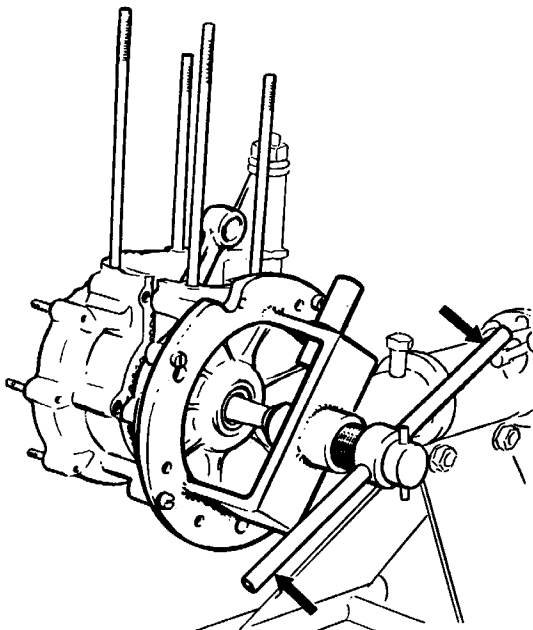
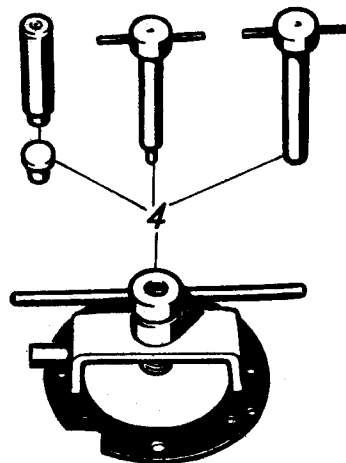

Bild 3 c

Die Montagevorrichtung wird für folgende
Werkgänge verwendet:

- 1) Siehe Bild 3 a
Abziehen des Zwischengehäuses
- 2) Siehe Bild 3 b und 3 c
Einbauen des Kurbeltriebes
- 3) Siehe Bild 3 d
Ausbauen des Kurbeltriebes

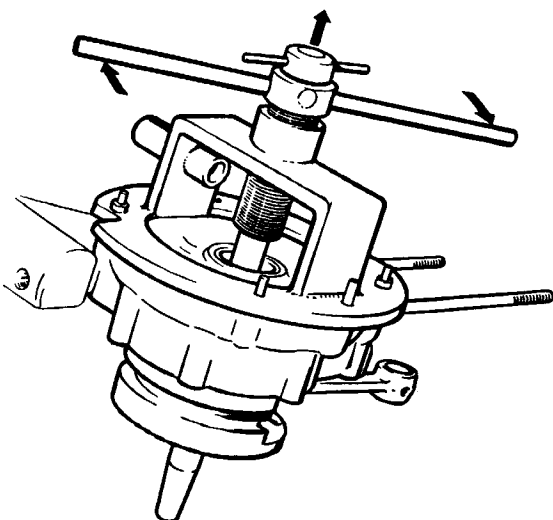

Bild 3 e



Bild 3 h

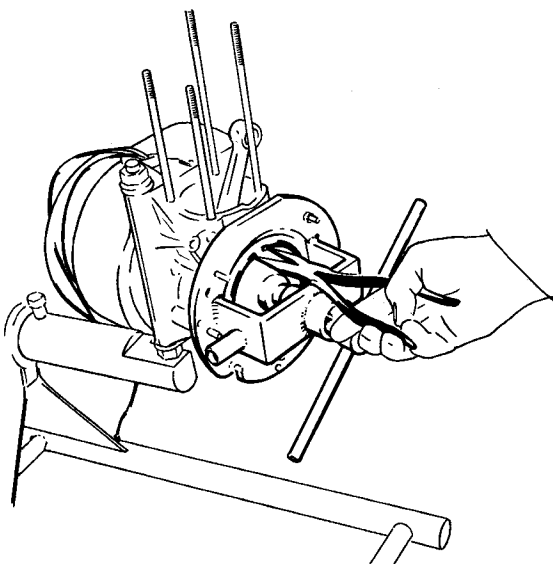

Bild 3 f

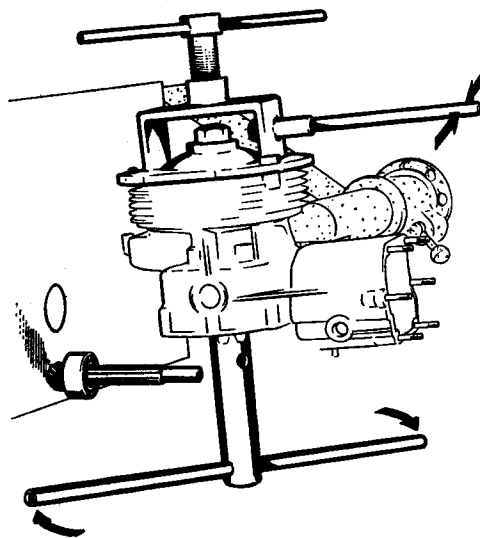

Montagewerkzeug für Kurbeltrieb, Kupplung usw.

28 91 00 903

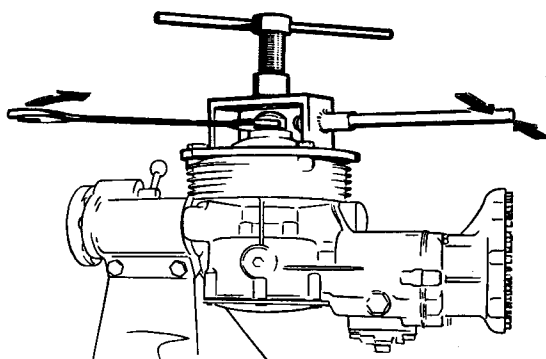
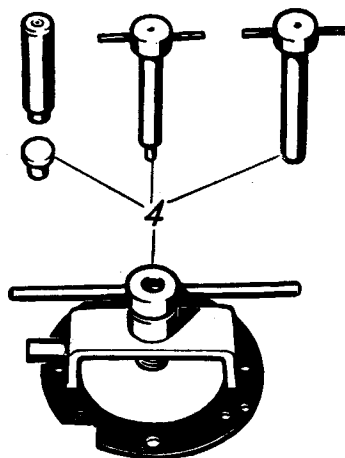

Bild 3 g

Bild 3 e
Aus- und Einbau der Kupplung

Bild 3 f
Anhalten der Bremstrommel

Bild 3 g
Abziehen der Hinterradnabe

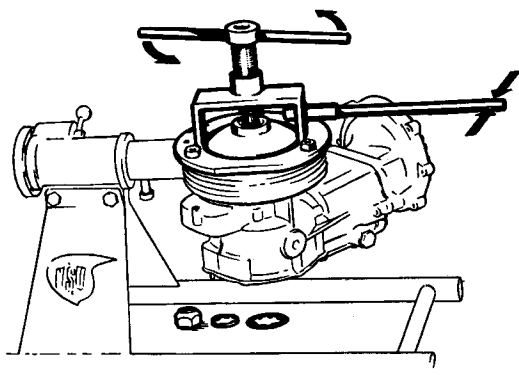
Bild 3 h
Aus- und Einbau der Mutter SW 30 am Tellerrad

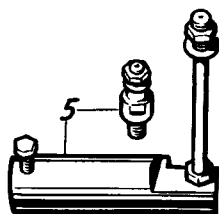

Aufspannvorrichtung für Motor und Getriebe

28 91 00 904

in Verbindung mit Montagebock

(048 422 000)



Bild 4 a

Bild 4 a

Aufspannen des Getriebes mit Hinterradantrieb
(Montagebock (048 422 000)
mit Aufspannvorrichtung (28 91 00 904) -
lange Befestigungsschraube)

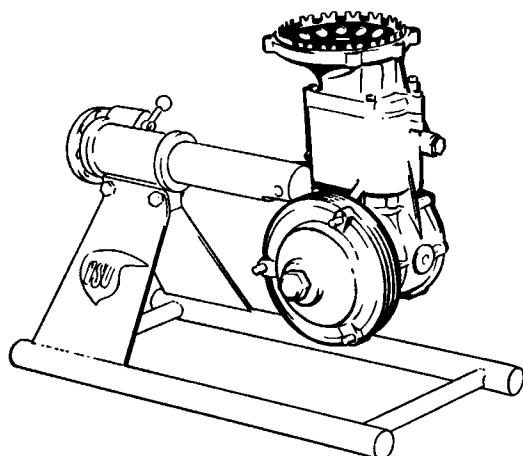

Bild 4 b

Bild 4 b

Aufspannen des Motors
(Montagebock (048 422 000)
mit Aufspannvorrichtung (28 91 00 904) -
kurze Befestigungsschraube).

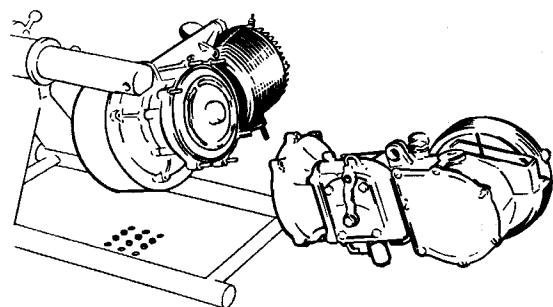

KUNDENDIENST

SPEZIALWERKZEUGE

PRIMA V

Seite 5

Ausgabe Februar 1958

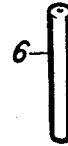
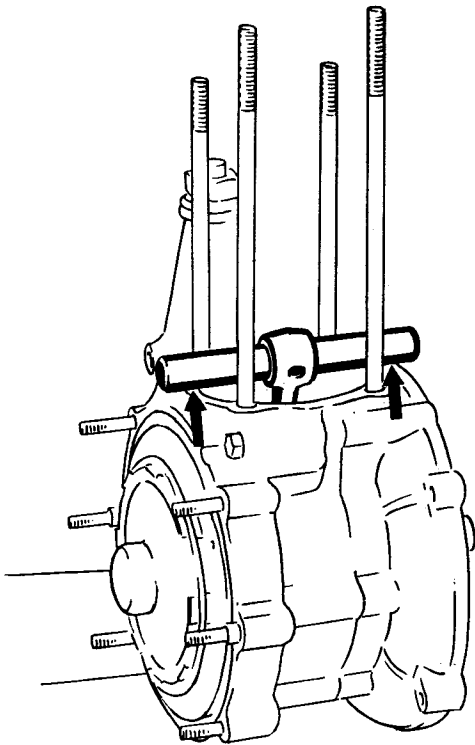

1 Kontrolldorn für Pleuel

28 91 00 906

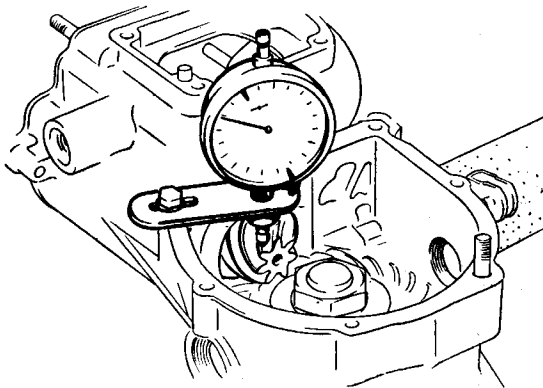

1 Halter für Fühluhr

28 91 00 907

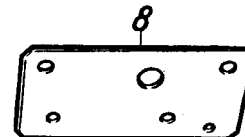
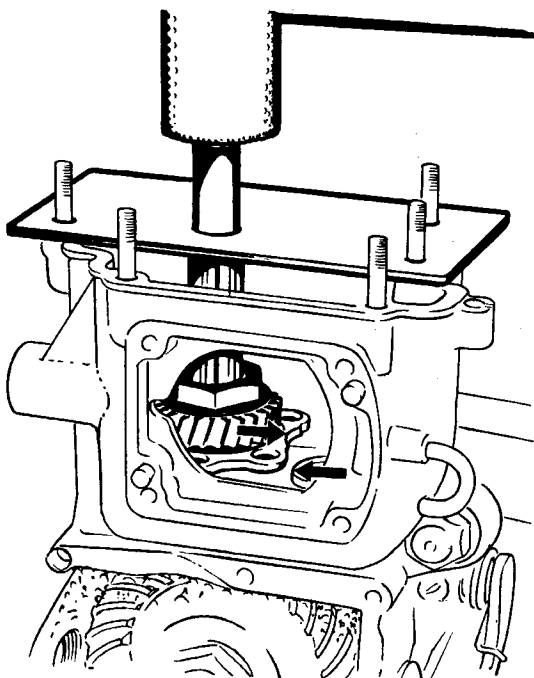

Führungsplatte für Antriebswelle

28 91 00 908

Spezialwerkzeug

Zusätzliches Spezialwerkzeug für PRIMA V, das schon bei anderen Typen verwendet wird:

Für Motor:

Bild Nr. 1	1 Montagebock zur Aufspannvorrichtung	048 422 000	(Fox)
" " 2	1 Montagehülse für Dichtring der Hinterachse	088 891 904	(Fox/Max)
" " 3	1 Abzieher für Kupplungslamelle	088 891 917	(Max)
" " 4	1 Druckstück für Abzieher	19 91 00 905	(Superfox)
" " 5	1 Spannband für Kolbenringe	24 91 00 901	(Maxi)
" " 6	1 Montagedorner für Kolbenbolzen	11 91 00 919	(PRIMA)

Für Fahrgestell:

" " 7	1 Spannvorrichtung für Vorder- und Hinterradfederung	088 891 922	(Max)
" " 8	1 Hakenschlüssel für Einstellmutter der Lenkung	128 052 134	(Quick/Fox)
" " 9	1 Halteschlüssel für Lagerring der Lenkung	11 91 00 128	(PRIMA)
" " 10	1 Abziehschraube für Lenker	11 91 00 934	(PRIMA)
" " 11	1 Einschlagdorner für Lagerrohr der Vorderradnabe	19 91 00 911	(Superfox)

